

Приложение 2
к приказу ГАНОУ ВО
«Региональный центр «Орион»
от _____ № _____

«Утверждаю»
Директор ГАНОУ ВО
«Региональный центр «Орион»

_____ Н.Н. Голева

Условия проведения соревнований программы областного конкурса – слета отрядов «Пост №1» (далее – Слет)

Для обеспечения оперативного руководства организацией и проведением Слета, а также единого подхода к методике соревнований по общевойсковой подготовке и военно-патриотической работе Воронежской области комплектуется главная судейская коллегия.

Для обеспечения соревнований в муниципальных образованиях назначаются соответствующие судейские коллегии.

Условия проведения этапов соревнований могут уточняться судейской коллегией по результатам совещания с руководителями команд и с учётом местных условий.

В случае заболевания (травмы) участника в день проведения Слета замена допускается только с разрешения медицинского работника соревнований и главного судьи.

Судейской коллегией могут быть приняты следующие меры:

Снятие с соревнований:

- за опоздание к началу очередного этапа более чем на две минуты;
- незнание правил соревнований;
- нарушение требований личной и пожарной безопасности;
- грубое нарушение правил внутреннего порядка (грубое и нетактичное поведение, курение);
- за обращение участника в судейскую коллегию, минуя руководителя команды.

Организаторы оставляют за собой право исключить любой этап или облегчить его прохождение по результатам совещания с руководителями команд.

Условия проведения конкурсов и соревнований

Организаторы оставляют за собой право внести изменения в программу проведения соревнований (исключить какой-либо этап или облегчить его прохождение) по результатам совещания с руководителями команд.

1. Оценка внешнего вида участников смотра-конкурса «Пост №1»

Проверка начинается с осмотра внешнего вида каждого воспитанника, при этом особое внимание обращается на подгонку обмундирования и обуви (соответствие росту и размеру), аккуратность заправки; правильность нашивки погон; выполнение правил ношения нагрудных знаков; размещение эмблем и нашивок; соблюдение правил ношения отдельных предметов военной формы; стрижку волос, ношение аккуратной (короткой) прически у юношей, единообразной у (девушек).

- опрятный внешний вид;

- наличие аккуратной стрижки

- у юношей (обязательная окантовка, должен быть выбрит)

- у девушек волосы должны быть собраны, допускается стрижка каре до плеч или коса (разрешается использование устройств, обеспечивающих поддержку волос, все устройства, поддерживающие волосы должны быть простыми и единообразными, близкими по цвету к волосам или форме)

- У девушек допускается: не броские украшения (кольца, серьги), не броский макияж, маникюр не яркий (нюдовый) длиной не более 10 мм.

- запрещаются экстремальные виды и цвет причесок;

- прическа не должна мешать нормальной носке головного убора и закрывать лицо.

- наличие головного убора и установленной фурнитуры (рядового состава) на нем:

- берет, пилотка – установленная кокарда (орешек),

- фуражка, бескозырка – установленная кокарда (допускается орел на тулье)

- фурнитура на кителе:

- погоны рядового состава;

- нарукавные знаки (матерчатый или полимерный, из бумаги не допускается).

Нарукавные знаки по принадлежности к Министерству образования, кадетским корпусам России, казачьим соединениям или войскам (допускается МО, МВД) располагаются на внешней стороне левого рукава.

Нарукавные знаки по принадлежности к конкретным военно-патриотическим клубам, школам или гимназиям располагаются на внешней стороне правого рукава.

Нарукавные знаки на парадной форме размещаются: на расстоянии 80 мм от верхней точки рукава до верхней точки нарукавного знака.

На кармане рукава куртки полевой по центру на расстоянии 10 мм от клапана кармана.

- петличные знаки располагаются на воротниках - по биссектрисе, на расстоянии 30 мм от угла воротника до центра петличного знака, при этом вертикальная ось симметрии петличного знака должна быть параллельна отлету воротника (на куртке костюма летнего комплекта полевого обмундирования петличные знаки размещаются в углу воротника)

- петличные знаки на съёмных погонах - на продольной осевой линии погона, на расстоянии 5 мм от края форменной пуговицы;

На нашивных погонах воспитанников военно-морских клубов, - на продольной осевой линии погона, на расстоянии 10 мм от края воротника;

- аксельбант допускается, но уставного вида («дембельская» мишура не допускается).

- нагрудные знаки, знаки отличия и значки участников соревнований располагаются на правой стороне груди в приоритетном порядке, с обязательным наличием свидетельства на эти знаки.

- обувь – черного цвета (для юнармейской формы – бежевого), шнурки заправлены, почищена;

- носки – темного цвета.

Команда должна быть единообразно одета (у девушек допускается или юбка, или брюки, но что - то одно).

Оценивается только военная форма одежды, исключая маскировочные халаты и горные костюмы. Допускается реконструкция военной формы рядового состава времен ВОВ, в соответствии с постановлением ЦИК и СНК от 22 сентября 1935г или приказом народного комиссара обороны №25 от 15 января 1943г, казачья форма в соответствии с казачьим Уставом, юнармейская форма в соответствии с Уставом ВВПОД «Юнармия».

Штрафы

Все недостатки, которые не могут исправиться на месте, оцениваются в один балл.

2. Строевая подготовка (конкурс)

Участвует команда в полном составе. Форма одежды парадная.

Итоговая оценка за конкурс определяется из следующих оценочных показателей:

- прохождение торжественным маршем;
- прохождение с песней;
- подготовка знаменной группы;
- оценка слаженности команды;
- подготовка командира.

За внешний вид команда оценивается на протяжении всех конкурсов финала.

Сценарий прохождения торжественным маршем и с песней:

Команды выстраиваются на строевом плацу согласно указанным местам.

Порядок построения парадного расчета команд:

В исходном положении команды согласно рис. №1, где:

- К – командир команды;
- З – знаменщик;
- А – ассистент знаменщика;
- С – стрелки (остальные члены команды).

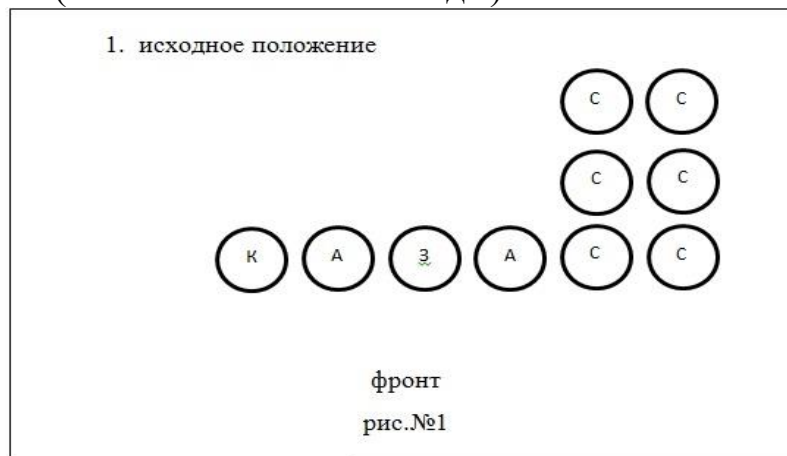

Интервал между командиром, знаменной группой и колонной стрелков – ширина ладони!!!

По команде «К торжественному маршу» рис. №2:

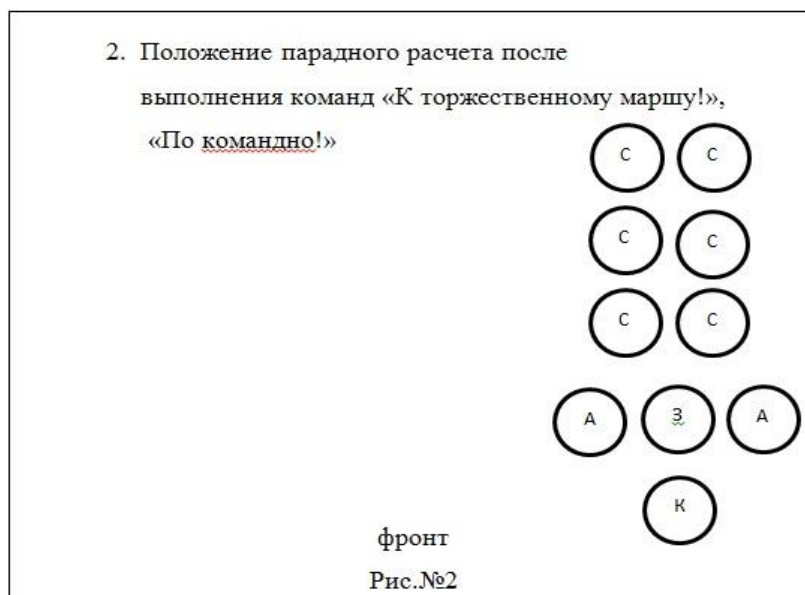

- знаменщик и ассистенты знаменщика выходят из строя на 2 шага, выполняют поворот налево и выходят на середину строя;

- командир команды выходит из строя на 4 шага, выполняет поворот налево и выходит на середину строя.

По команде «Покомандно» командир, знаменщик и ассистенты знаменщика выполняют поворот направо, лицом к фронту.

По команде «Первая команда прямо, остальные напра-ВО» правофланговая команда остается на месте, остальные команды одновременно выполняют поворот направо.

По команде «Дистанция ,,,, метров. Шагом МАРШ» все команды начинают движение прямо, правофланговая команда начинает движение прямо в колонне, остальные команды начинают движение прямо в шереножном строю до отметки построения правофланговой команды, самостоятельно по команде командира выполняют поворот налево и продолжают движение в колонне.

При прохождении перед трибуной (судейской коллегией) за 10-15 шагов командир подает команду на равнение (СМИРНО, РАВНЕНИЕ НАПРАВО), при этом прикладывает правую руку к головному убору, одновременно прижимает левую руку к бедру и поворачивает голову направо, знаменщик и ассистенты держат голову прямо, стрелки поворачивают голову направо. Отмашка рук сохраняется только у знаменной группы.

По прохождению, командир подает команду «Вольно», у всей команды возобновляется отмашка рук, голова поворачивается прямо, командир отнимает руку от головного убора. Команда по периметру строевого плаца (по квадрату) возвращается на указанное место в общем строю подразделений.

Примечание: при прохождении, после команды руководителя «Шагом марш», для сохранения дистанции между подразделениями, команды могут выполнять движение шагом на месте. Допускается прекращение, возобновление движения по команде командира. При прохождении с песней парадный расчет команды остается прежним.

Подготовка знаменной группы (Строевой устав ВС РФ гл.8, п.2 ст.209-212), прохождение торжественным маршем и прохождение с песней оценивается на церемонии открытия соревнований.

Положение знамени (флага команды) в строю.

В строю на месте знаменщик держит знамя (флаг) вертикально у ноги правой рукой, согнутой в локте, касаясь мизинцем верхнего края поясного ремня. Нижний конец древка должен находиться у середины ступни правой ноги (рис. № 3).



Рис. 3



Рис. 4

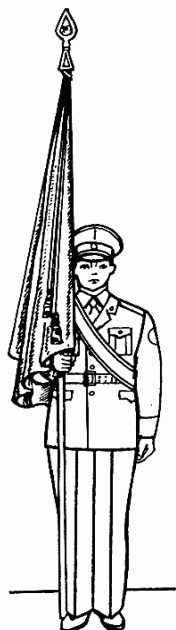

Рис. 5

При выполнении команд «К торжественному маршу», «Покомандно», знамя (флаг) остаётся в исходном положении, но при выдвигании древка приподнимается над землей. При выполнении команды «Шагом», знамя (флаг) поднимается вертикально вверх правой рукой до уровня кисти руки напротив шеи, левая рука перехватывает и поддерживает древко у нижнего обреза, руки согнуты в локтях, древко перпендикулярно земле и переносится в таком положении от команды «Марш» до прибытия на установленное место и команды командира группы «Стой» (рис. № 4).

При прохождении с песней по команде руководителя «Шагом» знамя (флаг) переносится на левое плечо и держится левой рукой, вытянутой по древку, правая рука опускается (рис. № 5). В движении по команде «Марш» отмашка правой рукой производится.

По прибытии на исходное место после прохождения торжественным маршем, прохождения с песней, команда останавливается по команде старшего (командира команды), как показано на схеме рис. № 2. После приставления ноги командир, знаменная группа, повернувшись через правое

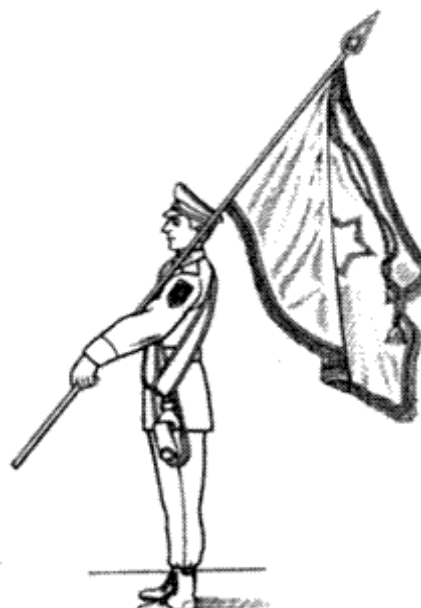
плечо, самостоятельно по кратчайшему расстоянию занимают свои места, как показано на схеме рис. № 1.

На отдельном учебном месте оценивается знание положений Строевого устава ВС РФ, слаженность подразделения.

Сценарий действий команды при оценке слаженности подразделения.

(выполняется без знамени, флага)

Участвуют 9 человек из команды

Командир подразделения выводит свое подразделение на указанное судьями место (рис. № 6), останавливает подразделение, поворачивается лицом к фронту подразделения, подает команду «Отряд – РАЗОЙДИСЬ».



Рис. № 6

Командир подразделения занимает установленное место на плацу, принимает строевую стойку, подает команду «Отряд в две шеренги СТАНОВИСЬ». (Отряд выстраивается согласно штату влево от командира) (рис. № 7).

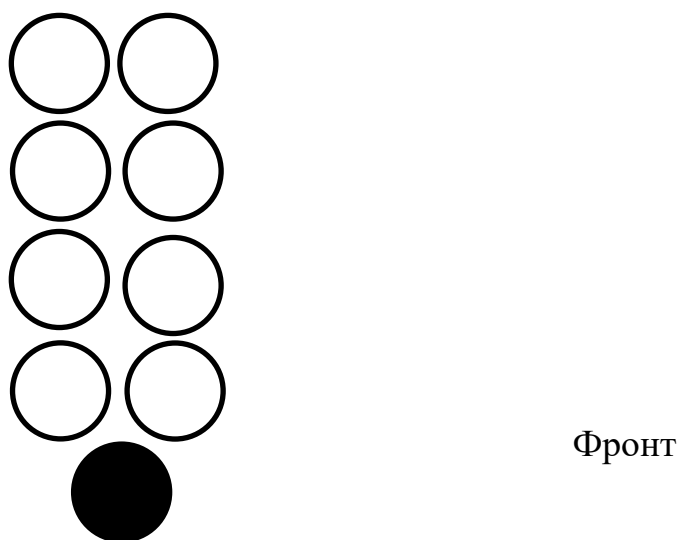

Рис. № 7

С началом построения командир отделения:

- строевым шагом по кратчайшему расстоянию выходит на середину строя за 5-6 шагов до первой шеренги (рис. № 8);

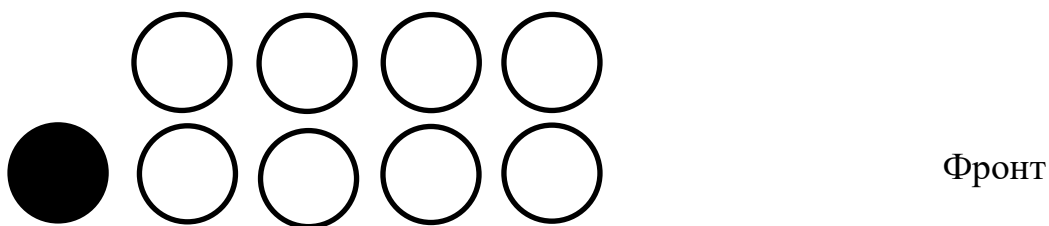
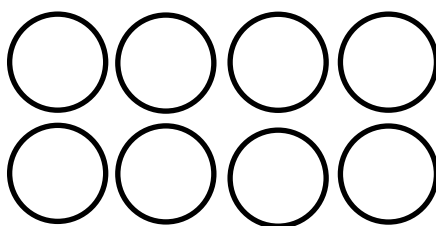

Фронт

Рис. № 8

- поворачивается кругом и командует: «отряд – СТАНОВИСЬ», «РАВНЯЙСЬ», «СМИРНО», «Равнение на СЕРЕДИНУ»;

- поворачивается кругом, с пристановкой ноги прикладывает правую руку к головному убору и строевым шагом идет на доклад к судье (левая рука прижата к бедру);

- за два – три шага перед судьей останавливается и докладывает «Товарищ судья, команда ,,,,,,,,,», для сдачи зачета по строевой подготовке ПОСТРОЕНА, командир ,,,,,,,,.»;

- самостоятельно делает пол оборота налево, и не опуская правой руки от головного убора, выполняет три строевых шага и поворот кругом;

- после подачи судьей команды «ВОЛЬНО», дублирует команду, опускает руку от головного убора, и кратчайшим путем (строевым шагом с отмашкой рук) возвращается в строй, занимает свое место в строю (рис. №7).

Командир подразделения выходит на середину строя, поворачивается лицом к строю, принимает строевую стойку, командует: «Отряд, РАВНЯЙСЬ», «СМИРНО», «Влево на один шаг разом-КНИСЬ» (по исполнительной команде все юнармейцы, за исключением правофланговой колоны, поворачиваются налево, одновременно с приставлением ноги поворачивают голову в сторону фронта строя и идут учащенным полшагом, смотря через плечо на идущего сзади и не отрываясь от него; после остановки идущего сзади каждый делает ещё один шаг и поворачиваются направо).

Командир подразделения командует «Отряд, в одну шеренгу – СТРОИТЬСЯ» (по исполнительной команде вторая шеренга выходит на линию первой шеренги, делая с левой ноги шаг влево, не приставляя правой ноги, шаг вперед и приставляют левую ногу).

Командир подразделения командует «Отряд, на первый и второй – РАССЧИТАЙСЬ» (по исполнительной команде каждый юнармеец, начиная с

правого фланга, по очереди быстро поворачивает голову к стоящему слева от него юнармейцу, называет свой номер и быстро ставит голову прямо, левофланговой голову не поворачивает).

Командир подразделения командует «Отряд, в две шеренги – СТРОЙСЯ» (по исполнительной команде вторые номера делают с левой ноги шаг вправо, чтобы стать в затылок первым номерам, и приставляют левую ногу).

Командир подразделения подает команды на выполнение подразделением поворотов на месте.

Командир подразделения подает команды на выполнение поворотов в движении в составе подразделения.

Командир подразделения перестраивает отряд в колонну по-два, (см. выше), уводит команду на следующий этап.

Подготовка командира оценивается на протяжении всей сдачи строевой подготовки.

Оценка каждого элемента строевой подготовки осуществляется по десятибалльной шкале.

Подведение итогов по наибольшей командной оценке.

2. Элементы организации Вахты Памяти у Вечного огня Братских могил (конкурс)

Условия выполнения элементов: 2 смены для выставления на Пост по 2 юнармейца + разводящий.

Порядок выполнения элементов:

выставление смены на Пост

- очередная смена команды, сдающей зачет (разводящий + 2 караульных), выстраивается за 30 шагов до указанного места, дистанция между караульными и разводящим 3 шага, интервал между караульными 6 шагов;

- по команде разводящего смена начинает движение и останавливается перед Вечным огнем за 8 шагов, см. рис. № 9 (выдерживается пауза);



Рис. № 9
положение очередной смены караульных перед заступлением на Пост

- по команде разводящего «Смена на пост шагом – МАРШ», караульные по предварительной команде «Шагом» поворачиваются налево (направо), по команде «МАРШ» начинают движение согласно схеме на рис. № 10;



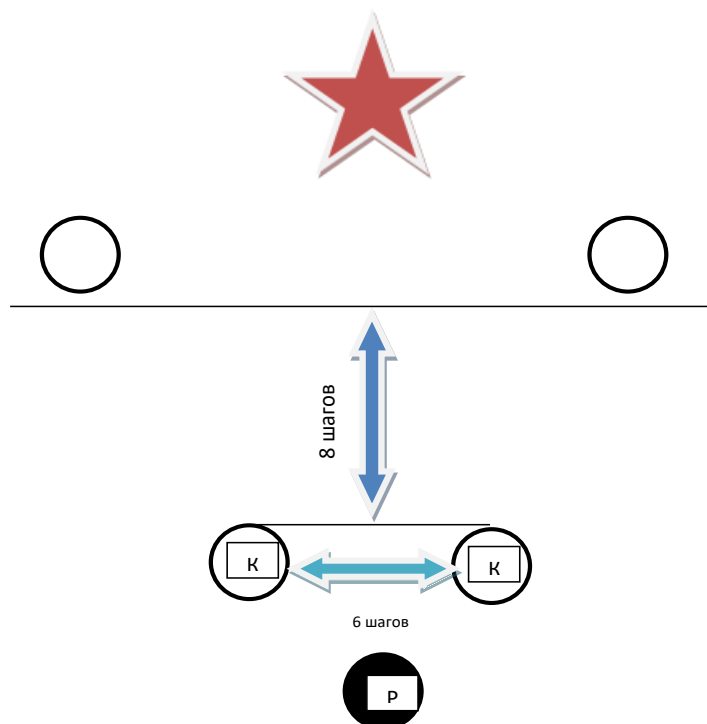

Рис. № 10
 Схема следования караульных на пост

- по прибытии на указанные места караульные останавливаются (выдерживается пауза), одновременно с разводящим выполняют поворот кругом и, приняв строевую стойку, остаются на Посту;
- разводящий убывает в исходное положение на начало движения;
- выполнение смены часовых на Посту
- по команде разводящего очередная смена выдвигается к Вечному огню и занимает положение, см. рис. № 11 (выдерживается пауза);



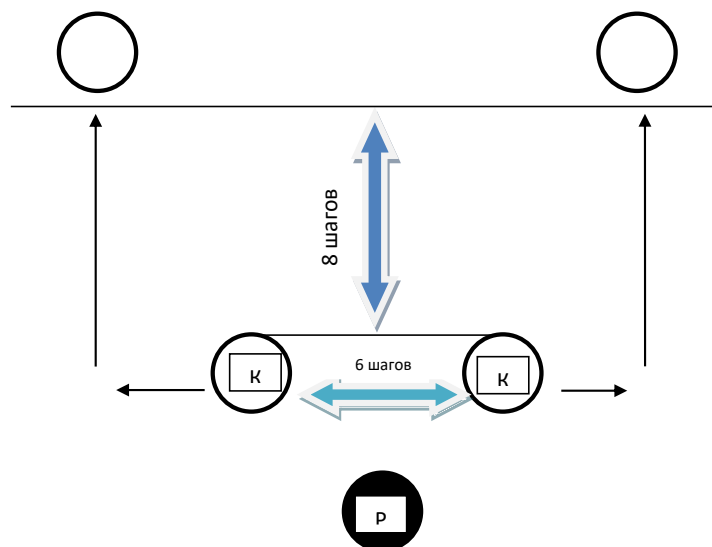

Рис. № 11
положение часовых и очередной смены караульных перед сменой и
производство смены

- по команде разводящего «Смена на пост шагом – МАРШ» караульные по предварительной команде «Шагом» поворачиваются налево (направо), по команде «МАРШ» начинают движение согласно схеме на рис. № 11;

- прибыв на установленные места, караульные, встав плечом к плечу с часовыми с установленным интервалом (кисть руки), одновременно поворачивают головы друг к другу, выдержав паузу, поворачивают головы в исходное положение (выдерживается пауза);

- после выполнения данного строевого приема часовые становятся караульными, а заступающие на пост караульные – часовыми;

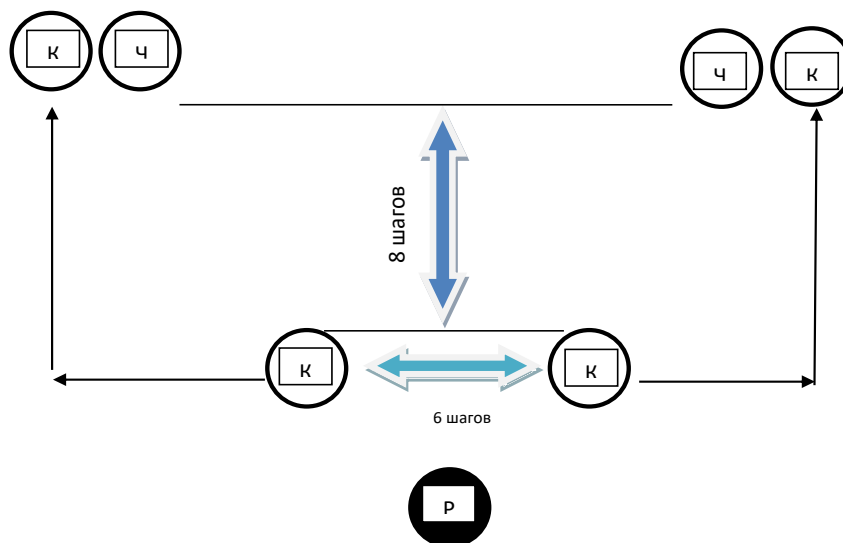
- караульные по команде разводящего «С поста шагом МАРШ» начинают движение прямо с выполнением поворотов, см. схему на рис. № 12;





Рис. № 12
производство смены

- часовые одновременно с убытием караульных с точки стояния приставным шагом вправо (влево) занимают освободившееся место, поворачиваются кругом и принимают строевую стойку;

- разводящий одновременно с часовыми выполняет поворот кругом и, дождавшись прибытия караульных до установленной дистанции (3 шага), начинает движение вместе с караульными до исходной точки;

снятие смены часовых с Поста

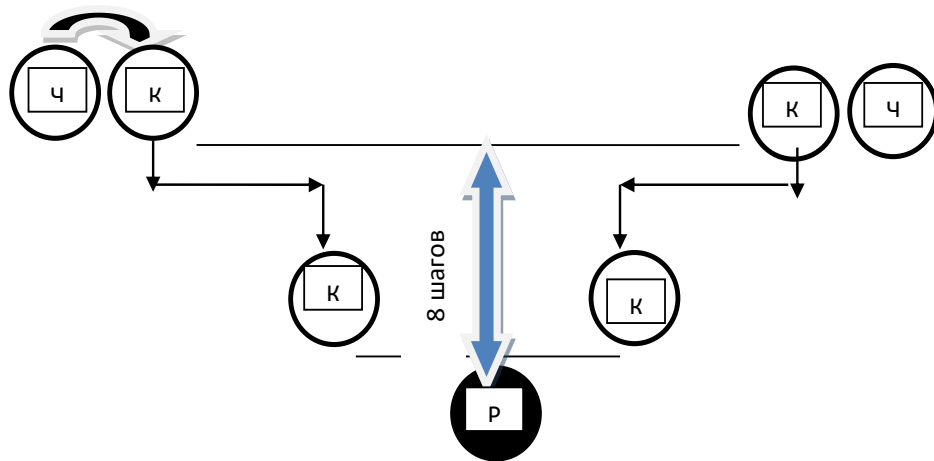
- разводящий прибывает к посту, останавливается за 6-8 шагов до смены часовых (выдерживается пауза), командует «Смена с поста шагом МАРШ»;

- караульные по команде разводящего «С поста шагом МАРШ» начинают движение прямо с выполнением поворотов в движении, см. схему на рис. № 11;

- разводящий поворачивается кругом и, дождавшись прибытия караульных до установленной дистанции (3 шага), начинает движение вместе с караульными до исходной точки.

Примечание:

- для синхронности выполнения строевых приемов, при выдвигении караульных на пост и смены с поста, **повороты осуществлять после остановки движения (как повороты на месте)**;

- движение строевым шагом осуществляется с частотой 60-70 шагов в минуту, отмашка рук во время движения сохраняется;

- при действиях смены с макетами АК-74, автомат в положении «на грудь», при движении – правая рука на прикладе, левая рука выполняет отмашку, при повороте головы «часовой-караульный» левая рука на цевье, при несении Вахты часовым – левая рука на цевье, при начале движения левая рука выполняет отмашку;

- при действиях с карабинами – смотри строевой устав ВС РФ;
- выдержка паузы не более 10 сек.;
- особое внимание обратить на четкое и одновременное выполнение строевых приемов;
- команды разводящего целесообразно заменить условными знаками (сигналами) или подавать их приглушенным голосом только для смены (никому из присутствующих зрителей слышать команды нет необходимости);
- расстояния, указанные в данном пункте, являются условно рекомендуемыми (при организации Вахты Памяти у определенного объекта руководствоваться реальными возможностями);
- оценка данного конкурса по трем основным элементам:
 - выставление смены на Пост;
 - выполнение смены часовых на Посту;
 - снятие смены часовых с Поста.

Подведение итогов по наибольшей командной оценке.

3. Возложение венка к памятнику, Вечному огню (конкурс)

Для возложения от каждой команды выделяется три воспитанника.

Венок берется двумя воспитанниками обеими руками, ближняя согнута в локте перпендикулярно поверхности земли, дальняя рука от венка держит его чуть выше ближней, также перпендикулярно поверхности земли.

На расстоянии трех шагов впереди находится старший парадного расчета, лицом к расчету.

Старший парадного расчета подает команду «Парадный расчет – СМИРНО», «Шагом, МАРШ». По предварительной команде «Шагом» старший парадного расчета поворачивается кругом и с пристановкой правой ноги прикладывает руку к головному убору. По исполнительной команде «МАРШ» начинает движение прямо замедленным шагом (60-70 шагов в минуту).

Парадный расчет начинает движение одновременно со старшим расчета замедленным строевым шагом (60-70 шагов в минуту).

За три, четыре шага до памятника (Вечного огня) старший расчета разворачивается налево (направо), опускает руку от головного убора и ускоренным строевым шагом уходит.

Расчет останавливается непосредственно перед памятником (Вечным огнем).

Воспитанник, находящийся справа, совершает пол оборота налево (45 градусов), одновременно с ним воспитанник с противоположной стороны совершает поворот направо (135 градусов).

Далее: четко совершают движение по кругу с целью развернуть венок. Поворачиваются друг к другу лицом. Одновременно отставив ближнюю ногу к памятнику (Вечному огню), совершают выпад на эту ногу и, выпрямляя руки, ставят венок. Вставая, подставляют ногу обратно, совершают разворот к памятнику, одновременно поднося правую руку к головному убору.

Выполнив воинское приветствие, совершают поворот налево (направо) и с первым шагом, убирая руку от головного убора, уходят строевым шагом.

Конкурс оценивается по десятибалльной шкале, особое внимание уделяется четкости и одновременности выполнения строевых приемов расчетом.

VIII. Подведение итогов, определение победителей Слета и награждение

Подведение итогов в полуфинале осуществляется по наименьшей сумме мест, набранной командой на этапах.

Подведение итогов в финале осуществляется по наименьшей сумме мест, набранной командой в конкурсах.

В случае равенства общей суммы баллов у двух или более команд в полуфинале, преимущество получает команда, имеющая лучший результат на этапе *«Элементы организации Вахты Памяти у Вечного огня Братских могил»*, далее в оценке слаженности команды, прохождения с песней, прохождения торжественным маршем.

В случае равенства общей суммы баллов у двух или более команд в финале, преимущество получает команда, имеющая лучший результат в конкурсе *«Элементы организации Вахты Памяти у Вечного огня Братских могил»*, далее в конкурсе *«Возложение венка к памятнику, Вечному огню»*, строевой подготовке.

В соревнованиях награждаются:

- лучшая команда на этапе;
- лучшие команды в конкурсах за 1, 2, 3 места;
- лучшие команды в Слете за 1, 2, 3 места и 4 место (за волю к победе/).

Команды и участники – победители и призеры 1-го этапа Слета награждаются дипломами соответствующих органов управления образованием.

Команды и участники – победители и призеры финала и зональных соревнований Слета награждаются дипломами и кубками.